

Plan Cuve Linge non PMR

DESCRIPTIF

Cuve linge rectangulaire 400 x 500/240 x 220 mm avec une évacuation de \varnothing 90mm. Le dossieret arrière, la cuve, l'égouttoir, le plan de profondeur 650 mm et le bandeau frontal sont moulés monobloc sans joint.



Version Surian Blanc S250



Schéma non contractuel

MATÉRIAU

Surian, aspect mat : matériau Solid surface avec charges minérales teintées dans la masse.

A DEFINIR

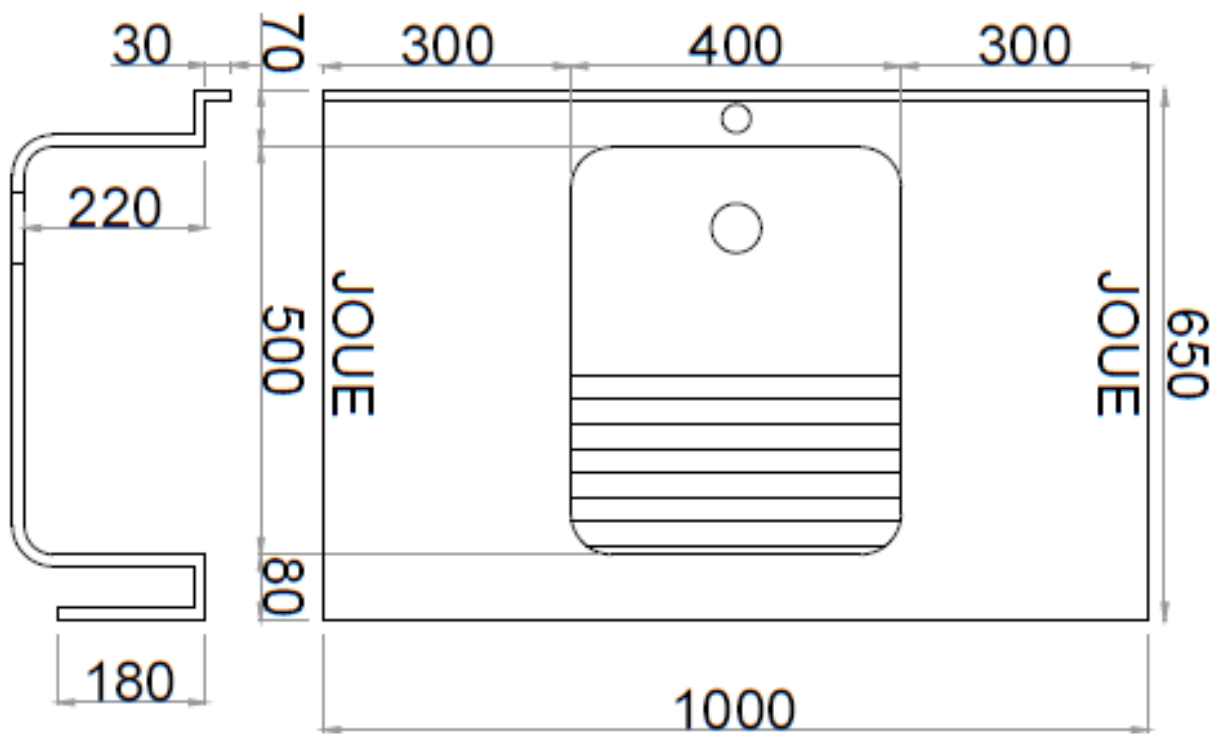
Nombre de cuve(s) : de 1 à 2.
Positionnement.
Avec ou sans trop plein.
Avec ou sans trou de robinetterie sur plan et / ou en façade.
Coloris.

POSSIBILITES

Joue(s) latérale(s) de fermeture.
Mixer sur un plan cuve vaisselle PMR et cuve linge (maxi 3).
Hauteur du bandeau frontal (maxi 180mm)
Autres dimensions, nous consulter.